

WARNING

- GB**  Thank you for choosing Piaggio genuine accessories for installation on your motorcycle. It is extremely important that the accessories be installed correctly, so read and thoroughly understand this instruction sheet before you attempt to install your Piaggio genuine accessory.
- I**  Grazie per aver scelto accessori originali Piaggio da installare sulla Vostra motocicletta. Prima di installare un accessorio originale Piaggio è necessario leggere attentamente le istruzioni riportate nelle pagine seguenti.
- F**  Merci d'avoir choisi les accessoires originaux Piaggio, à installer sur votre moto. Avant de monter un accessoire original Piaggio, lire très attentivement les notices des suivantes pages.
- D**  Wir danken Ihnen dafür, dass Sie sich für Originalzubehör von Piaggio zur Installierung an Ihrem Motorrad entschieden haben. Vor der Montage eines Originalzubehörs haben, verwenden Sie die Anleitung der folgenden Seiten aufmerksam durchlesen.
- E**  Gracias por haber escogido sólo accesorios originales Piaggio para instalar sobre su motocicleta. Antes de montar un accesorio original Piaggio, es necesario leer atentamente las instrucciones de las páginas siguientes.
- GR**  Σας ευχαριστούμε που επιλέξατε να εγκαταστήσετε στη μηχανή σας τα αυθεντικά αξεσουάρ Piaggio. Πριν την τοποθέτηση ενός αυθεντικού αξεσουάρ Piaggio, διαβάστε πολύ προσεκτικά τις οδηγίες των ακόλουθων σελίδων.
- GB**  Improper installation of accessories can severely compromise the safety of your vehicle. Improper installation can lead to a loss of stability or wheel lock up, with subsequent serious accident and injury or even death. If you have any question about the proper installation of your Piaggio genuine accessory, do not ride your vehicle. Take it to your local Piaggio dealer who will have the appropriate tools and equipment to properly and safely install your accessory.
- I**  Un'installazione non corretta degli accessori può compromettere la sicurezza del veicolo, in quanto si può verificare la perdita di stabilità o un blocco ruote, che possono portare a gravi incidenti, anche fatali. In caso di dubbi sulla corretta installazione di un accessorio originale Piaggio, non utilizzate il veicolo e recateVi presso un rivenditore Ufficiale Piaggio, il quale Vi eseguirà una corretta installazione mediante l'attrezzatura appropriata.
- F**  Une mauvaise installation des accessoires peut compromettre la sécurité du véhicule : une perte de stabilité ou un blocage des roues peuvent entraîner de graves accidents, voire un accident fatal. En cas de doutes sur la bonne installation de votre accessoire original Piaggio, évitez de le monter vous-même et rendez-vous chez votre revendeur Piaggio le plus proche, qui l'installera correctement à l'aide de l'outillage approprié.
- D**  Eine nicht korrekte Installation des Zubehörs kann die Sicherheit des Fahrzeugs gefährden, denn dadurch könnte die Stabilität verloren gehen oder die Räder könnten blockiert werden – dies könnte zu schweren, auch lebensgefährlichen Unfällen führen. Falls Sie Zweifel an der korrekten Anbringung Ihres Piaggio-Originalzubehörs haben, verwenden Sie das Fahrzeug nicht, sondern begeben Sie sich wegen der korrekten Installation mit den entsprechenden Werkzeugen zu Ihrem nächsten Piaggio-Fachhändler.
- E**  La instalación incorrecta de los accesorios puede afectar la seguridad del vehículo, puesto que se puede presentar una pérdida de estabilidad o el bloqueo de las ruedas, lo cual puede causar accidentes inclusive graves o hasta fatales. En caso de dudas sobre la correcta instalación de un accesorio original Piaggio, no utilizar el vehículo o dirigirse al concesionario Piaggio más cercano para una instalación correcta y con las herramientas adecuadas.
- GR**  Μια κακή εγκατάσταση των αξεσουάρ μπορεί να θέσει σε κίνδυνο την ασφάλεια του οχήματος: μια απώλεια ευστάθειας ή μια εμπλοκή των τροχών μπορεί να επιφέρει σοβαρά ατυχήματα, ακόμη και θανατηφόρο ατύχημα. Σε περίπτωση αμφιβολιών σχετικά με την ορθή εγκατάσταση του αυθεντικού σας αξεσουάρ Piaggio, αποφύγετε να το τοποθετήσετε εσείς ο ίδιος και απευθυνθείτε στον πλησιέστερο σε εσάς μεταπωλητή Piaggio ο οποίος θα το εγκαταστήσει ορθά με τη βοήθεια των κατάλληλων εργαλείων.
- GB**  For all load-carrying accessories, such as luggage boxes or saddle bags, always observe the recommended loading and attaching instructions. Failure to heed this warning can lead to a degradation in vehicle handling, with subsequent vehicle upset, accident, serious injury or even death.
- I**  Per tutti gli accessori relativi al trasporto di carichi, per esempio portapacchi, bauletto o valigie laterali, è necessario seguire attentamente le istruzioni riportanti il corretto montaggio e il corretto alloggiamento/fissaggio del carico, in modo da evitare una minore manovrabilità del veicolo con conseguenti cadute o gravi incidenti, anche fatali.
- F**  Concernant tous les accessoires pour le transport de chargements, par exemple les coffres à bagages ou les malles à deux sacoches, suivre attentivement la notice pour le chargement et le montage, afin d'éviter une manoeuvrabilité réduite de la machine, ce qui entraînerait des chutes possibles, des accidents graves, voire un accident fatal.
- D**  Bei allen Zubehörteilen zum Transport von Lasten, zum Beispiel bei Kofferchen für Gepäck oder Taschen mit zwei Fächern, ist es erforderlich, die Anleitung zur Beladung und Montage aufmerksam zu lesen, damit eine geringere Manövrierbarkeit des Fahrzeugs vermieden werden kann, die zu Stürzen und schweren, auch lebensgefährlichen Unfällen führen könnte.
- E**  Para todos los accesorios para transportar carga, por ejemplo portapaquetes para equipaje o valijas de doble bolso, es necesario seguir atentamente las instrucciones para la carga y el montaje, con el fin de evitar una reducción de la maniobrabilidad del vehículo, con consiguientes caídas y accidentes graves o inclusive fatales.
- GR**  Αναφορικά με όλα τα αξεσουάρ για τη μεταφορά φορτίων, παραδείγματος όπως οι τσάντες αποσκευών ή τα σακίδια με δύο θήκες, ακολουθείτε προσεκτικά τις οδηγίες για τη φόρτωση και την τοποθέτηση, ώστε να αποφύγετε τη μείωση της ικανότητας ελιγμών της μηχανής, που θα μπορούσε να επιφέρει πιθανώς πτώσεις, σοβαρά ατυχήματα, ακόμη και θανατηφόρο ατύχημα.
- GB**  Carbon fiber components, when broken, are extremely sharp, and can cause deep and serious cuts. Never attempt to repair a carbon fiber part. Never trim a carbon fiber part with any operation that uses sawing, grinding or sanding, as the fibers are toxic and extremely injurious to your health.
- I**  I componenti in fibra di carbonio, quando si rompono, presentano parti estremamente taglienti che possono provocare tagli gravi e profondi. Non cercate di riparare un pezzo in fibra di carbonio, né di tagliarlo utilizzando seghe, mole o smerigliatrici perché le fibre sono tossiche ed estremamente pericolose per la salute.
- F**  Si les composants en fibre de carbone se cassent, ils présentent des extrémités extrêmement coupantes qui peuvent causer des coupures graves et profondes. N'essayez jamais de réparer une pièce en fibre de carbone, ni de la couper à l'aide d'une scie, d'une meule ou d'une ponceuse, car les fibres sont toxiques et extrêmement dangereuses pour la santé.
- D**  Wenn Teile aus Kohlenstofffaser zerbrechen, entstehen scharfe Flächen, die tiefe Schnitte verursachen können. Versuchen Sie nicht, Teile aus Kohlenstofffaser zu reparieren oder mit Sägen, Schleifmaschinen oder Schmirgelmaschinen zu bearbeiten, denn die Fasern sind giftig und extrem gesundheitsgefährdend.
- E**  Cuando se rompen, los componentes en fibra de carbono presentan partes extremadamente filudas que pueden causar cortaduras graves y profundas. No se debe tratar de reparar una pieza en fibra de carbono, y tampoco hay que cortarla utilizando serruchos, muelas o lijadoras, ya que las fibras son tóxicas y extremadamente peligrosas para la salud.
- GR**  Εάν τα συστατικά από ίνες άνθρακα σπάσουν, παρουσιάζουν εξαιρετικά αιχμηρά άκρα, που μπορεί να προκαλέσουν σοβαρές και βαθιές τομές. Μην προσπαθείτε ποτέ να επισκευάσετε ένα εξάρτημα από ίνες άνθρακα, ούτε να το κόψετε με τη βοήθεια ενός τριονιού, ενός τροχού ή ενός λειαντήρα, διότι οι ίνες είναι τοξικές και εξαιρετικά επικίνδυνες για την υγεία.

- GB** INSTRUCTIONS FOR THE INSTALLATION OF THE SIDE LEATHER PANNIERS FOR MOTO GUZZI CALIFORNIA 1400
I ISTRUZIONI PER IL MONTAGGIO DELLE VALIGIE LATERALI IN PELLE PER MOTO GUZZI CALIFORNIA 1400
F INSTRUCTIONS POUR LE MONTAGE DES VALISES LATÉRALES EN CUIR POUR MOTO GUZZI CALIFORNIA 1400
D ANWEISUNGEN FÜR DEN EINBAU DER SEITENKOFFER AUS LEDER AUF MOTO GUZZI CALIFORNIA 1400
E INSTRUCCIONES PARA MONTAR LAS MALETAS LATERALES DE PIEL EN LA MOTO GUZZI CALIFORNIA 1400
GR ΟΔΗΓΙΕΣ ΓΙΑ ΤΗ ΣΥΝΑΡΜΟΛΟΓΗΣΗ ΤΩΝ ΔΕΡΜΑΤΙΝΩΝ ΠΛΕΥΡΙΚΩΝ ΒΑΛΙΤΣΩΝ ΓΙΑ MOTO GUZZI CALIFORNIA 1400

- GB** ⚠ Make sure that the engine and the thermal parts of the bike are cold before carrying out the following instructions.
- ⚠ Set the bike on its central stand on firm, solid ground.
 - ⚠ Carry out the various operations carefully so as not to damage any part of the bike.
 - ⚠ If the fitting operations show any difficulties, contact an Official Guzzi Dealer.
- I** ⚠ Assicurarsi che il motore e le parti termiche della moto siano fredde prima di effettuare le seguenti istruzioni.
- ⚠ Posizionare la moto sul cavalletto centrale su di un terreno piano e solido.
 - ⚠ Eseguire le varie operazioni con cura in modo da non danneggiare le varie parti della moto.
 - ⚠ Nel caso si presentassero delle operazioni di montaggio difficoltose, rivolgersi ad un Concessionario Ufficiale Guzzi.
- F** ⚠ S'assurer que le moteur et les parties thermiques de le moto sont froides avant de procéder à cette opération.
- ⚠ Installer le moto sur le chevalet central sur un terrain plat et stable.
 - ⚠ Procéder aux différentes opérations avec précaution pour ne pas endommager les différentes parties du moto.
 - ⚠ Si le montage s'avère difficile, veuillez contacter un Concessionnaire Agréé Guzzi.
- D** ⚠ Vor der Ausführung nachstehender Anleitungen sicherstellen, dass der Motor und die Thermoteile des Motorrads kalt sind.
- ⚠ Den Motorrad auf ebenem und festem Boden auf dem mittigen Ständer positionieren.
 - ⚠ Zur Vermeidung von Beschädigungen an den diversen Teilen des Motorrads alle Tätigkeiten mit großer Sorgfalt ausführen.
 - ⚠ Falls sich Montagearbeiten als schwierig erweisen sollten, wenden Sie sich bitte an einen offiziellen Guzzi-Vertragshändler.
- E** ⚠ Comprobar que el motor y los componentes térmicos de el scooter estén fríos antes de iniciar las operaciones descritas en estas instrucciones.
- ⚠ Colocar el scooter sobre el caballete central sobre una superficie plana y sólida.
 - ⚠ Realizar la secuencia de operaciones con cuidado para no dañar los componentes del scooter.
 - ⚠ En caso de que alguna de las operaciones de montaje presentara dificultades, dirigirse a un Concesionario Oficial Guzzi.
- GR** ⚠ Βεβαιωθείτε ότι ο κινητήρας και τα θερμικά εξαρτήματα της μηχανής είναι κρύα πριν ακολουθήσετε τις παρακάτω οδηγίες.
- ⚠ Στηρίξτε την μηχανή στο πλαϊνό σταντ σε επίπεδη και συμπαγή επιφάνεια.
 - ⚠ Εκτελέστε προσεκτικά τις διάφορες εργασίες, ώστε να αποφευχθεί η πρόκληση ζημιάς στα διάφορα εξαρτήματα της μηχανής.
 - ⚠ Αν συναντήσετε δυσκολίες κατά τη συναρμολόγηση, απευθυνθείτε σε μια Επίσημη Αντιπροσωπεία Guzzi.

GB GENERAL SAFETY WARNINGS

 Before starting make sure that the panniers are properly hooked to the pannier support, that the hook-unhook system is locked with the key, that the bag lock is closed and that the front flap of the pannier is closed with the special buckle.

Max load for each pannier 5 kg.

Maximum speed with panniers loaded at maximum capacity: 140 km/h.

Remember that when travelling with the panniers, it is more difficult to handle the motorcycle.

In case of rain, use the special water protective hood.

NOTE: the protective hoods for the panniers have a mandatory position for which the two rings for the exhaust must be positioned downwards, ensure the correct fitting of the protective hood.

In case of washing the motorcycle with the high-pressure cleaner, remove the panniers from their fittings.

Clean the leather panniers with special products for leather and let it dry naturally.

Pay attention that the leather does not get in contact with unleaded petrol, alcohol and shampoo, do not use these products to remove stains from the panniers.

Do not use the panniers as support or handles for the passenger.

I AVVERTENZE GENERALI SULLA SICUREZZA

 Prima della partenza assicurarsi che le valigie siano agganciate correttamente al supporto valigia, che il sistema di aggancio-sgancio sia bloccato con la chiave, che il bloccaggio della tasca sia chiuso e che la patta anteriore della valigia sia chiusa con le apposite fibbie.

Carico massimo per singola valigia 5 kg.

Velocità massima con le valigie riempite al massimo della capacità: 140 km/h.

Ricordare che quando si viaggia con le valigie la moto diventa meno maneggevole.

In caso di pioggia, utilizzare l'apposita cuffia di protezione dall'acqua.

ATTENZIONE: le cuffie per le valigie hanno una posizione obbligata per cui i due anelli per lo scarico devono essere posizionati verso il basso, assicurarsi del corretto montaggio della cuffia.

In caso di lavaggio del motoveicolo con idropulitrice, rimuovere le valigie dagli attacchi.

Pulire le valigie in pelle con appositi prodotti per la pelle lasciandole asciugare in modo naturale.

Prestare attenzione a non esporre a contatto con la pelle benzina verde, alcool e shampoo, non utilizzare questi prodotti per eliminare macchie dalle valigie.

Non utilizzare le valigie come supporto o maniglie per il passeggero

F AVERTISSEMENTS SUR LA SECURITE GENERALE

 Avant de partir, veiller à ce que les valises soient accrochées correctement au support de valises, que le système d'accrochage-déaccrochage soit bloqué avec la clé, que le blocage de la poche soit fermé et que la patte avant de la valise soit fermée avec les boucles appropriées.

Charge maximale pour chaque valise : 5 kg

Vitesse maximale avec les valises chargées au maximum de leur capacité : 140 km/h.

Il faut rappeler que lorsque la moto roule avec les valises, elle devient moins maniable.

En cas de pluie, utiliser le couvercle approprié de protection contre l'eau.

ATTENTION : les couvercles pour les valises ont une position obligatoire pour laquelle les deux anneaux pour le déchargement doivent être placés vers le bas ; s'assurer du bon montage du couvercle.

En cas de laver le motorcycle avec un nettoyeur à jet de haute pression, enlever les valises des attaches.

Nettoyer les valises en cuir avec des produits aptes pour le cuir en les laissant sécher naturellement.

Faire attention à ne pas exposer le cuir au contact avec de l'essence sans plomb, de l'alcool et du shampooing ; ne pas utiliser ces produits pour éliminer des taches des valises.

Ne pas utiliser les valises comme support ou poignées pour le passager.

D ALLGEMEINE SICHERHEITSHINWEISE

 Vor der Abfahrt sicherstellen, dass die Koffer korrekt in die Kofferhalterung eingehakt sind, dass das System zum Einhängen/Aushaken mit dem Schlüssel verriegelt ist, dass die Verriegelung der Tasche geschlossen ist und dass die vordere Klappe des Koffers mit den entsprechenden Schnallen geschlossen ist.

Maximale Last für den einzelnen Koffer 5 kg.

Höchstgeschwindigkeit mit maximal gefüllten Koffern: 140 km/h.

Bedenken, dass das Motorrad bei der Reise mit Koffern schlechter handhabbar ist.

Bei Regen die wasserabweisende Schutzabdeckung verwenden.

ACHTUNG: Die Abdeckungen für die Koffer haben eine vorgeschriebene Position, für welche die beiden Ringe für den Auspuff nach unten positioniert werden müssen; stellen Sie den korrekten Einbau der Abdeckung sicher.

Bei Reinigung des Motorrads mit einem Hochdruckreiniger, die Koffer von den Einsätzen entfernen.

Die Lederkoffer mit entsprechenden Produkten für Leder reinigen und diese auf natürliche Weise trocknen lassen.

Darauf achten, dass das Leder nicht in Kontakt mit bleifreiem Benzin, Alkohol oder Shampoo kommt und diese Produkte nicht verwenden, um Flecken von den Koffern zu entfernen.

Die Koffer nicht als Stütze oder Handgriffe für den Beifahrer verwenden.

E ADVERTENCIAS SOBRE LA SEGURIDAD GENERICA

 Antes de partir, asegurarse de que las maletas estén enganchadas correctamente en el soporte de la maleta, que el sistema de enganche-desenganche esté bloqueado con la llave, que el bloqueo del compartimento esté cerrado y que la solapa delantera de la maleta esté cerrada con las hebillas.

Carga máxima para cada maleta 5 kg.

Velocidad máxima con las maletas llenas al máximo de su capacidad: 140 km/h.

Tener en cuenta que, cuando se viaja con maletas es más difícil maniobrar la moto.

En caso de lluvia, utilizar la cubierta de protección contra el agua.

ATENCIÓN: las cubiertas para las maletas tienen una posición única, por lo tanto, los dos anillos para el escape deben estar posicionados hacia abajo, asegurándose del correcto montaje de la cubierta.

En caso de lavar la motocicleta con hidrolavadora, quitar las maletas de las fijaciones.

Limpiar las maletas de piel con productos específicos para piel dejándolas secar de modo natural.

Prestar atención para que la piel no entre en contacto con gasolina verde, alcohol ni champú. No utilizar estos productos para eliminar manchas de las maletas.

No utilizar las maletas como soporte o manillas para el pasajero.

GR ΠΑΡΑΤΗΡΗΣΕΙΣ ΣΕ ΘΕΜΑΤΑ ΑΣΦΑΛΕΙΑΣ ΓΕΝΙΚΟΤΕΡΑ

 Πριν ξεκινήσετε βεβαιωθείτε ότι οι βαλίτσες είναι σωστά στερεωμένες στο στήριγμα, ότι το σύστημα αγκίστρωσης-απαγκίστρωσης είναι κλειδωμένο με το κλειδί, ότι η ασφάλεια της τσέπης είναι κλειστή και ότι το μπροστινό πτερύγιο της βαλίτσας είναι κλειστό με τις ειδικές αγκράφες.

Μέγ. φορτίο ανά βαλίτσα 5 kg

Μέγιστη ταχύτητα με τις βαλίτσες γεμάτες στο μέγιστο της χωρητικότητας: 140 km/h.

Λάβετε υπόψη ότι όταν ταξιδεύετε με τις βαλίτσες γεμάτες ο χειρισμός της μοτοσυκλέτας είναι πιο δύσκολος.

Σε περίπτωση βροχής, χρησιμοποιείτε το ειδικό προστατευτικό αδιάβροχο κάλυμμα.

ΠΡΟΣΟΧΗ: Τα καλύμματα για τις βαλίτσες έχουν μια υποχρεωτική θέση, συνεπώς οι δύο δακτύλιοι για την εξάτμιση πρέπει να τοποθετούνται προς τα κάτω. Να βεβαιώνετε ότι τα καλύμματα έχουν συναρμολογηθεί σωστά

Σε περίπτωση πλυσίματος της μοτοσυκλέτας με πιεστικό, αφαιρέστε τις βαλίτσες από τους συνδέσμους.

Καθαρίστε τις δερμάτινες βαλίτσες με ειδικά προϊόντα για δέρμα, αφήνοντας να στεγνώσουν με φυσιολογικό τρόπο.

Δώστε προσοχή ώστε να μην έρχεται σε επαφή με το δέρμα πράσινη βενζίνη, οινόπνευμα και σαμπουάν. Μη χρησιμοποιείτε αυτά τα προϊόντα για να αφαιρέσετε τους λεκέδες από τις βαλίτσες.

Μη χρησιμοποιείτε τις βαλίτσες ως στήριγμα ή ως χειρολαβές για το συνεπιβάτη.

GB SIDE PANNIERS FITTING ON AUDACE

By pressing on the upper part of the hook-unhook system lever of the pannier check that it is not locked (the lever must turn), if necessary act from the inside of the pannier with the key supplied with the kit.

Release the lock of the bag on the pannier and place the lower strap length with the trident above the hook system as indicated in the figure.

⚠ THE RED INSERT ON THE PANNIER INSIDE (hook-unhook side) INDICATES THE FRONT DIRECTION OF THE PANNIER ON THE MOTORCYCLE.

Approach the pannier to the side support and pass the strap length with the trident under the central crosspiece of the pannier support observing the passage indicated in the figure.

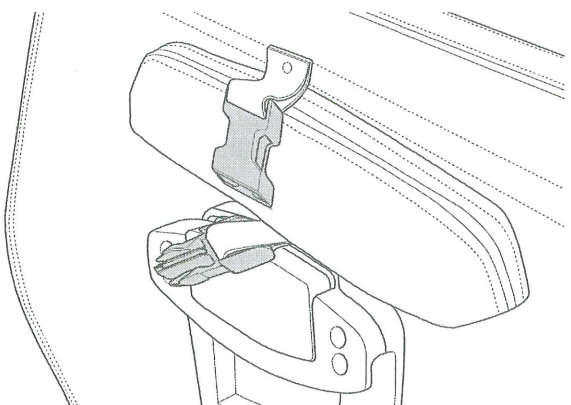
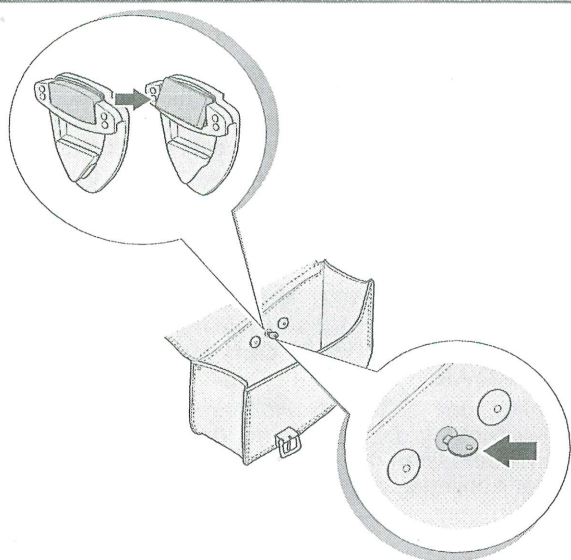

I MONTAGGIO VALIGIE LATERALI SU AUDACE

Premendo sulla parte superiore della leva del sistema di aggancio-sgancio della valigia, verificare che non sia bloccata (la leva deve ruotare), eventualmente agire dall'interno della valigia con la chiave in dotazione al kit.

Liberare il bloccaggio della tasca sulla valigia e posizionare il tratto di cinghia inferiore con il tridente sopra il sistema di aggancio come indicato in figura.

⚠ IL RIPORTO ROSSO PRESENTE SUL LATO INTERNO DELLA VALIGIA (lato aggancio-sgancio), INDICA LA DIREZIONE ANTERIORE DELLA VALIGIA SULLA MOTO.

Avvicinare la valigia al supporto laterale e passare il tratto di cinghia con il tridente al di sotto del traverso centrale del supporto valigia rispettando il percorso indicato in figura.

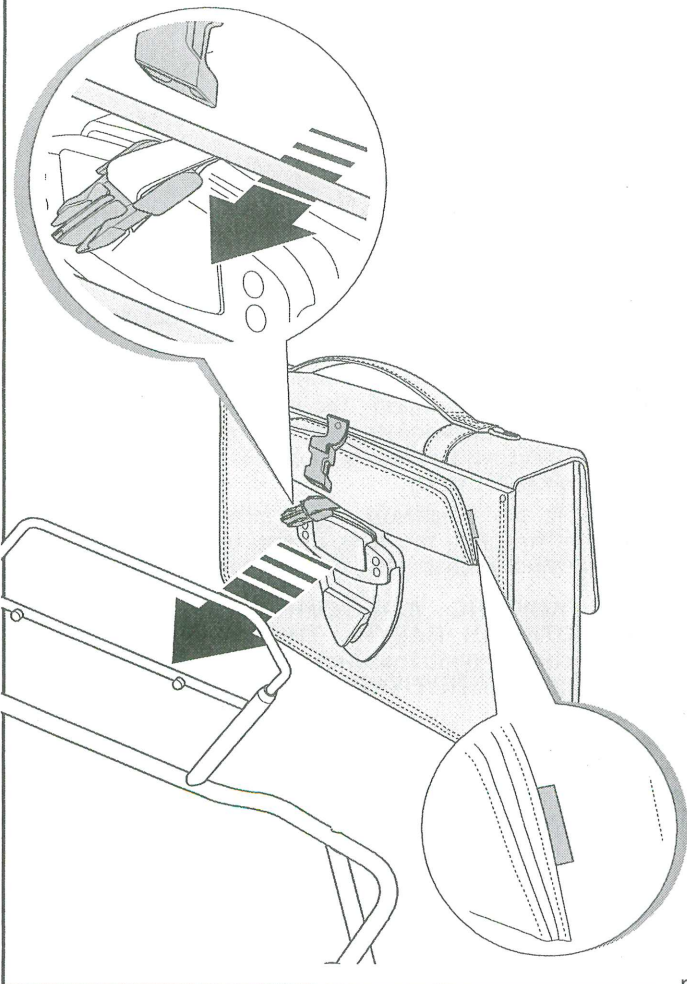

F MONTAGE DES VALISES LATÉRALES SUR AUDACE

En appuyant sur la partie supérieure du levier du système d'accrochage-décrochage de la valise, vérifier si elle est bloquée (le levier doit tourner), éventuellement agir depuis l'intérieur de la valise avec la clé fournie avec le kit.

Débloquer la poche sur la valise et placer le tronçon de sangle inférieure avec le trident sur le système d'accrochage comme indiqué sur la figure.

⚠ L'INDICATION ROUGE PRÉSENTE SUR LE CÔTÉ INTÉRIEUR DE LA VALISE (côté accrochage-décrochage), INDIQUE LA DIRECTION AVANT DE LA VALISE SUR LA MOTO.

Approcher la valise au support latéral et passer le tronçon de sangle avec le trident au-dessous de la traverse centrale du support de valises en respectant le parcours indiqué sur la figure.

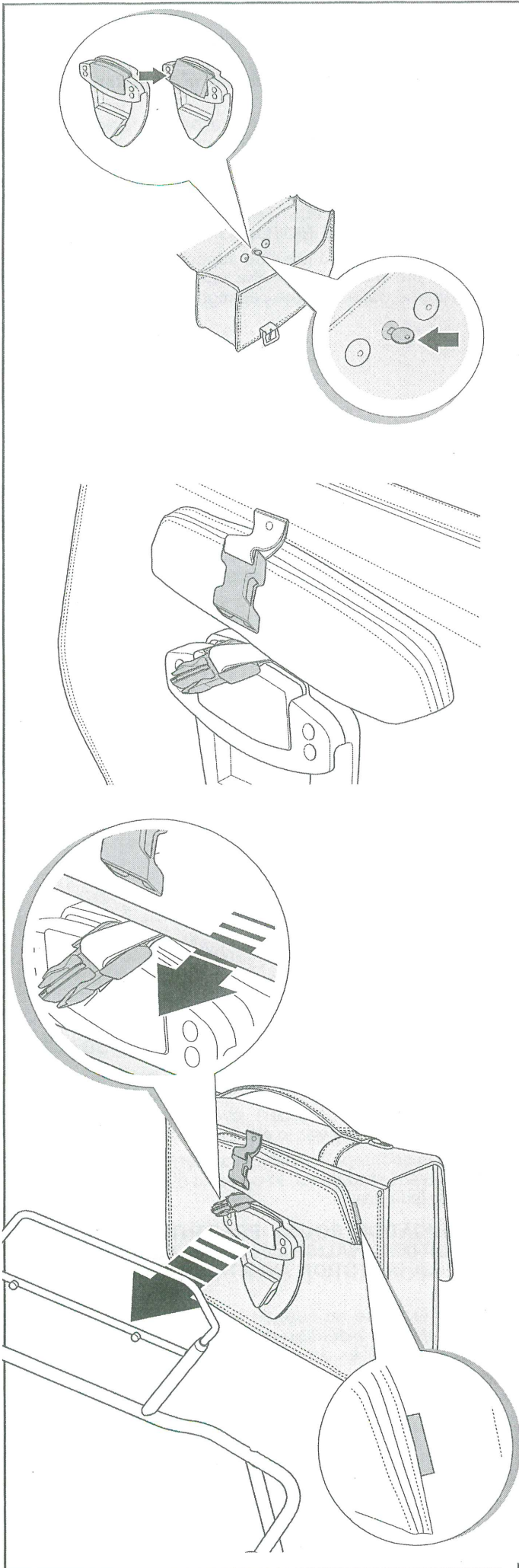

D EINBAU DER SEITENKOFFER AUF AUDACE

Den oberen Teil des Hebels für das Einhaken-/Aushaken des Koffers drücken und prüfen, dass er nicht blockiert ist (der Hebel muss sich drehen), eventuell vom Inneren des Koffers mit dem vom Satz gelieferten Schlüssel einwirken.

Die Verriegelung der Tasche auf dem Koffer lösen und die untere Verstelleinrichtung des Gurts mit dem Dreizack über dem Einhakensystem positionieren, wie in der Abbildung angezeigt.

⚠ DIE ROTE EINLAGE AUF DER INNENSEITE DES KOFFERS (Seite des Einhakens/Aushakens), ZEIGT DIE VORDERE AUSRICHTUNG DES KOFFERS AUF DEM MOTORRAD AN.

Den Koffer der seitlichen Halterung annähern und die Verstelleinrichtung des Gurtes mit dem Dreizack unter dem mittleren Querbalken der Kofferhalterung durchziehen, dabei den in der Abbildung angegebenen Verlauf einhalten.

E MONTAJE DE LAS MALETAS LATERALES EN AUDACE

Presionando en la parte superior de la palanca del sistema de enganche-desenganche de la maleta, controlar que no esté bloqueada (la palanca debe girar); si fuese necesario, accionar desde el interior de la maleta con la llave suministrada en el kit.

Liberar el bloqueo del compartimento de la maleta y posicionar el tramo de correa inferior con el tridente sobre el sistema de enganche como se indica en la figura.

⚠ LA APLICACIÓN ROJA DEL LADO INTERIOR DE LA MALETA (lado enganche-desenganche), INDICA LA DIRECCIÓN DELANTERA DE LA MALETA EN LA MOTO.

Acercar la maleta al soporte lateral y pasar el tramo de correa con el tridente por debajo del travesaño central del soporte de la maleta respetando el recorrido que se indica en la figura.

GR ΣΥΝΑΡΜΟΛΟΓΗΣΗ ΠΛΕΥΡΙΚΩΝ ΒΑΛΙΤΣΩΝ ΣΤΗΝ AUDACE

Πιέζοντας στην επάνω πλευρά του μοχλού του συστήματος αγκίστρωσης-απαγκίστρωσης της βαλίτσας, βεβαιωθείτε ότι δεν είναι μπλοκαρισμένος (ο μοχλός πρέπει να περιστρέφεται), ενδεχομένως ενεργήστε από το εσωτερικό της βαλίτσας με το παρεχόμενο κλειδί στο kit.

Ελευθερώστε την ασφάλιση της τσέπης στη βαλίτσα και τοποθετήστε το τμήμα του κάτω ιμάντα με την τρίαινα πάνω από το σύστημα αγκίστρωσης όπως φαίνεται στην εικόνα.

⚠ ΤΟ ΚΟΚΚΙΝΟ ΔΙΑΚΟΣΜΗΤΙΚΟ ΠΟΥ ΥΠΑΡΧΕΙ ΣΤΗΝ ΕΣΩΤΕΡΙΚΗ ΠΛΕΥΡΑ ΤΗΣ ΒΑΛΙΤΣΑΣ (πλευρά αγκίστρωσης-απαγκίστρωσης), ΥΠΟΔΕΙΚΝΥΕΙ ΤΗΝ ΕΜΠΡΟΣΘΙΑ ΚΕΤΕΥΘΥΝΣΗ ΤΗΣ ΒΑΛΙΤΣΑΣ ΣΤΗ ΜΟΤΟΣΙΚΛΕΤΑ.

Πλησιάστε τη βαλίτσα στο πλαϊνό στήριγμα και περάστε το κομμάτι του ιμάντα με την τρίαινα κάτω από την κεντρική τραβέρσα του στήριγματος βαλίτσας ακολουθώντας τη διαδρομή που υποδεικνύεται στην εικόνα.

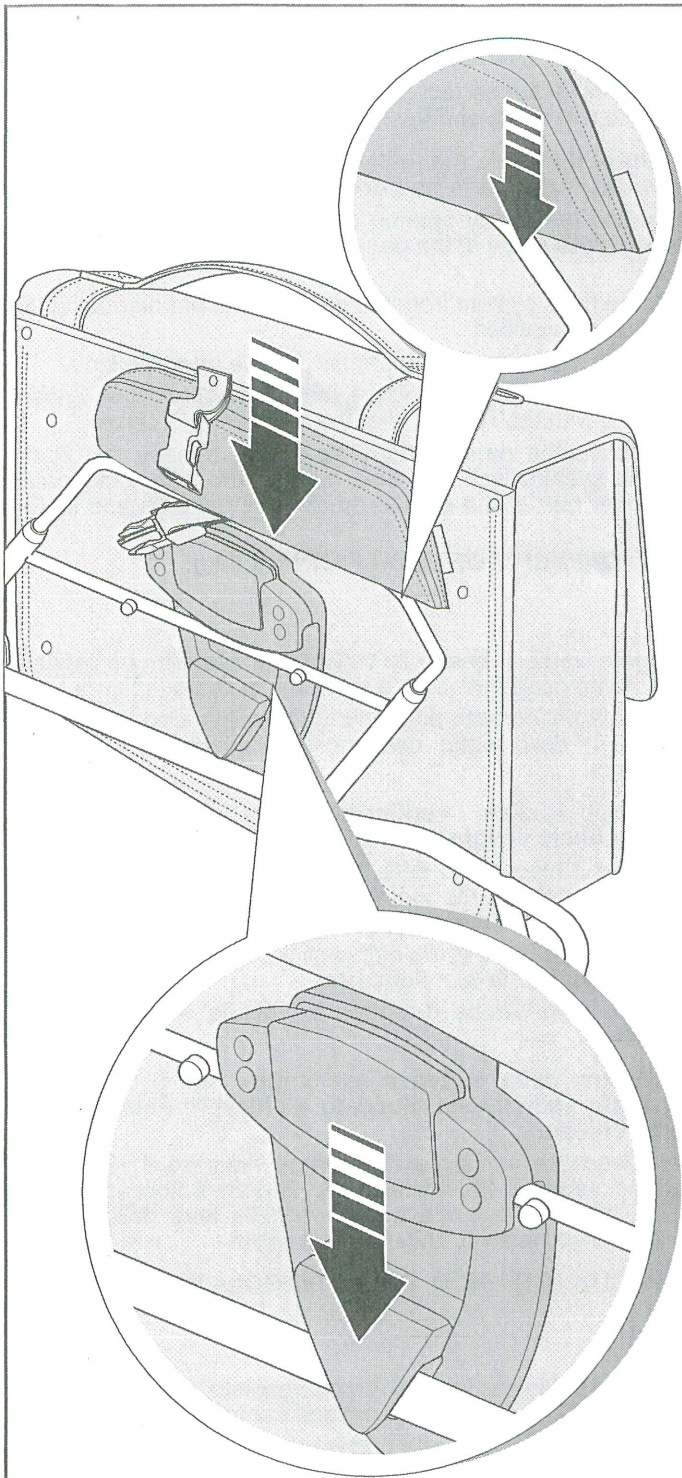

GB Place the hook-unhook system of the pannier on the lower and central crosspiece of the support and fix them, at the same time as inserting the fitting on the support in the special bag on the pannier.

I Posizionare il sistema di aggancio-sgancio della valigia sul traverso inferiore e centrale del supporto assicurandosi, allo stesso tempo, di inserire l'attacco presente sul supporto nell'apposita tasca presente sulla valigia.

F Monter le système d'accrochage-décrochage de la valise sur la traverse inférieure et centrale du support en s'assurant, en même temps, d'insérer l'attache présente sur le support dans la poche de la valise.

D Positionieren Sie das Systems zum Einhaken/Aushaken des Koffers auf den unteren und mittleren Querbalken der Halterung und stellen Sie gleichzeitig sicher, den auf der Halterung vorhandenen Einsatz in die entsprechenden Tasche auf dem Koffer einzuführen.

E Colocar el sistema de enganche-desenganche de la maleta en el travesaño inferior y central, asegurándose al mismo tiempo de colocar la fijación del soporte en el compartimento de la maleta.

GR Τοποθετήστε το σύστημα αγκίστρωσης-απαγκίστρωσης της βαλίτσας στην κάτω τραβέρσα του στηρίγματος και βεβαιωθείτε, ταυτόχρονα, ότι τοποθετήσατε το σύνδεσμο στο στηρίγμα στην ειδική θήκη που υπάρχει στη βαλίτσα.

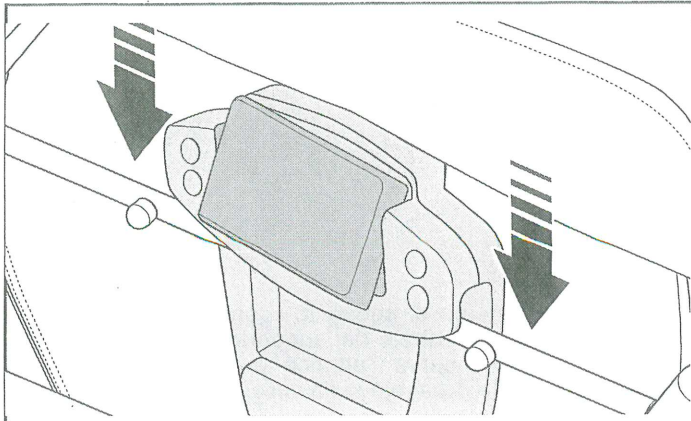

GB Push the pannier with a slight swinging movement to the right and left down, as indicated in the figure.

The signal for the correct hook of the pannier with the support is the **CLICK** of the spring snap of the hook system lever.

⚠ After the click, manually check that the pannier hook lever has returned to its normal position.

Close the previously opened pocket from the outside of the central cross piece of the pannier support, as indicated in the figure.

Lock the hook system from the inside of the pannier using the special key supplied.

Repeat the hooking for the pannier on the opposite side.

⚠ Before starting, make sure that the hook/unhook system is locked with the key and that the panniers are closed.

To remove the pannier from the fitting, release the hook-unhook system with the key, release the bag lock, press the upper part of the pannier hook lever inwards and lift the pannier.

LOAD CAPACITY OF EACH PANNIER 5 kg.

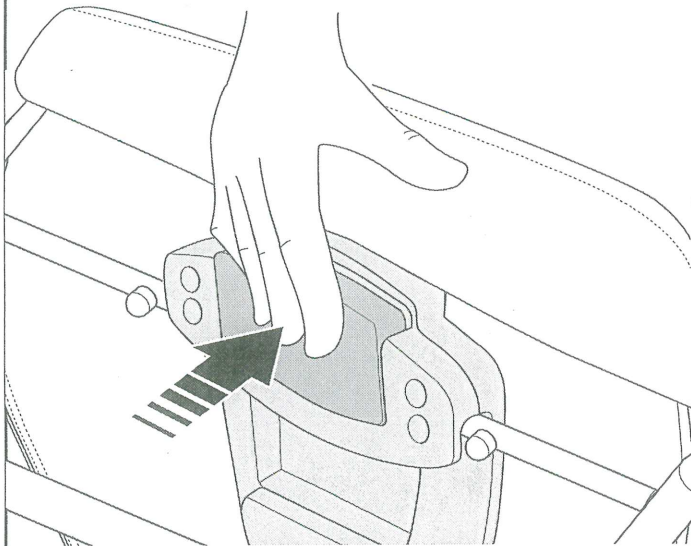

I Spingere verso il basso la valigia esercitando un leggero movimento oscillante a dx e sx, come indicato in figura.

Il segnale del corretto aggancio della valigia con il supporto, è il **CLICK** dello scatto della molla della leva del sistema di aggancio.

⚠ Dopo il click, verificare con la mano che la leva dell'aggancio valigia, sia ritornata in posizione naturale.

Chiudere il bloccaggio della tasca precedentemente aperto passando dall'esterno del traverso centrale del supporto valigia, come indicato in figura.

Bloccare, dal lato interno della valigia, il sistema di aggancio con l'apposita chiave in dotazione.

Ripetere l'operazione di aggancio per la valigia del lato opposto.

⚠ Prima della partenza assicurarsi che il sistema di aggancio sgancio sia bloccato a chiave e che le valigie siano chiuse.

Per rimuovere la valigia dall'attacco, liberare il sistema di aggancio-sgancio tramite la chiave, liberare il bloccaggio della tasca, premere la parte superiore della leva dell'aggancio valigia verso l'interno, sollevare la valigia.

CAPACITA DI CARICO DELLE SINGOLA VALIGIA 5 kg.

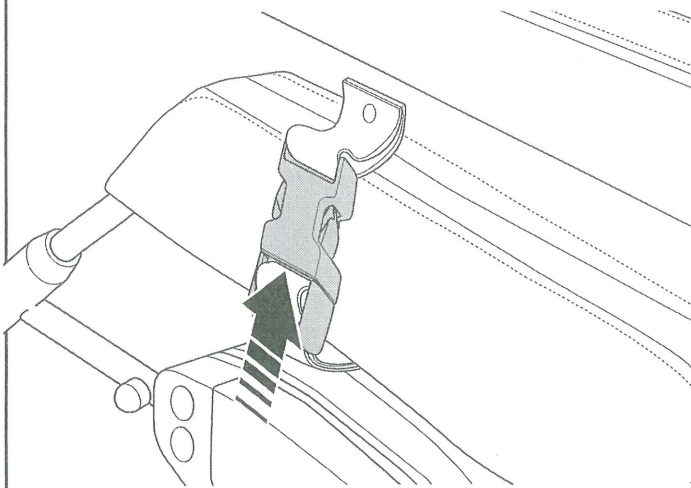

F Pousser vers le bas la valise en exerçant un léger mouvement oscillant à D et à G, comme indiqué sur la figure.

Le signal de l'accrochage correct de la valise au support et le son (**CLICK**) du dé clic effectué par le ressort du levier du système d'accrochage.

⚠ Après le dé clic, vérifier avec la main si le levier du système d'accrochage de la valise est retourné dans sa position habituelle.

Fermer le blocage de la poche précédemment ouvert en passant depuis l'extérieur de la traverse centrale du support de valises, comme indiqué sur la figure.

Bloquer, du côté intérieur de la valise, le système d'accrochage avec la clé appropriée livrée de série.

Répéter l'opération d'accrochage pour la valise du côté opposé.

⚠ Avant de partir, veiller à ce que le système d'accrochage-dé crochage soit bloqué à clé et que les valises soient fermées.

Pour déposer la valise de l'attache, libérer le système d'accrochage-dé crochage à l'aide de la clé, débloquer la poche, appuyer sur la partie supérieure du levier du système d'accrochage de la valise vers l'intérieur, soulever la valise.

CAPACITÉ DE CHARGEMENT DE CHAQUE VALISE : 5 kg.

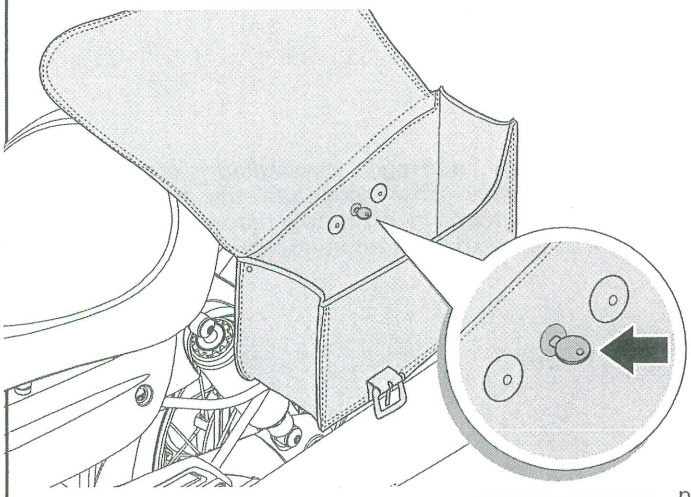

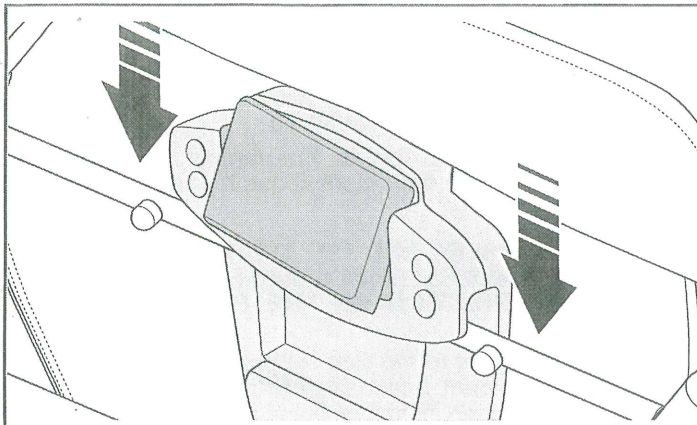

- D** Drücken Sie den Koffer nach unten und üben Sie eine leichte Schwingbewegung nach rechts und links aus, wie in der Abbildung angezeigt.

Die Bestätigung, dass der Koffer korrekt mit der Halterung einhakt, ist ein KLICK des Zuschnappens der Feder des Hebels des Einhakensystems.

⚠ Nach dem Klick mit der Hand überprüfen, dass der Hebel der Koffereinhakung in seine Ausgangsposition zurückkehrt.

Die Verriegelung der zuvor offenen Tasche von der Außenseite des mittleren Querbalkens der Kofferhalterung aus schließen, wie in der Abbildung angezeigt.

Das Einhakensystem von der Innenseite des Koffers mit dem entsprechenden gelieferten Schlüssel verriegeln.

Das Einhängen für die gegenüberliegende Seite des Koffers wiederholen.

⚠ Vor der Abfahrt sicherstellen, dass das System zum Einhängen/Aushängen mit dem Schlüssel verriegelt ist und dass die Koffer geschlossen sind.

Zur Entfernung des Koffers aus dem Einsatz, das System zum Einhängen/Aushängen mittels des Schlüssels freigeben, die Verriegelung der Tasche lösen, den oberen Teil des Hebels der Koffereinhakung nach innen drücken und den Koffer hochheben.

TRAGLAST DES EINZELNEN KOFFERS 5 kg.

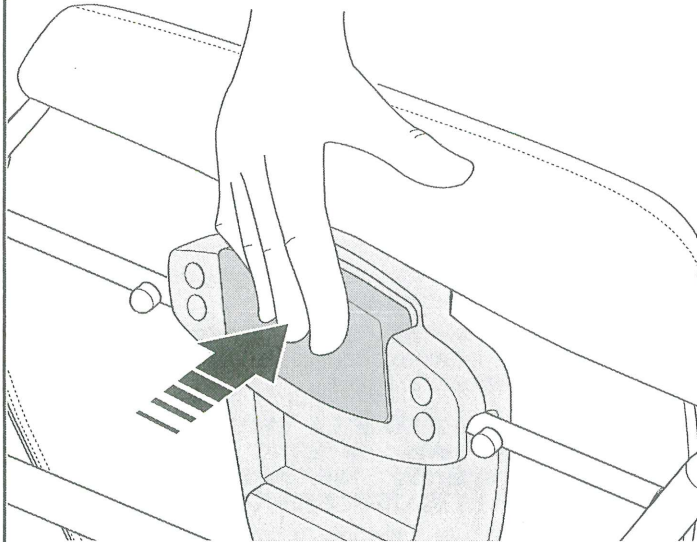

- E** Llevar hacia abajo la maleta ejerciendo un ligero movimiento oscilante a derecha e izquierda, como se indica en la figura.

La señal de que la maleta se enganchó correctamente en el soporte es el CLIC de disparo del muelle de la palanca del sistema de enganche.

⚠ Después del clic, controlar con la mano que la palanca del enganche de la maleta haya vuelto a la posición natural.

Cerrar el bloqueo del compartimento abierto anteriormente pasando desde el exterior del travesaño central del soporte de la maleta, como se indica en la figura.

Bloquear el sistema de enganche con la llave suministrada, desde el lado interior de la maleta.

Repetir la operación de enganche en la maleta del lado opuesto.

⚠ Antes de emprender la marcha asegurarse de que el sistema de enganche esté bloqueado con llave y que las maletas estén cerradas.

Para extraer la maleta de la fijación, liberar el sistema de enganche-desenganche mediante la llave, liberar el bloqueo del compartimento, presionar la parte superior de la palanca de enganche de la maleta hacia el interior y levantar la maleta.

CAPACIDAD DE CARGA DE CADA MALETA 5 kg.

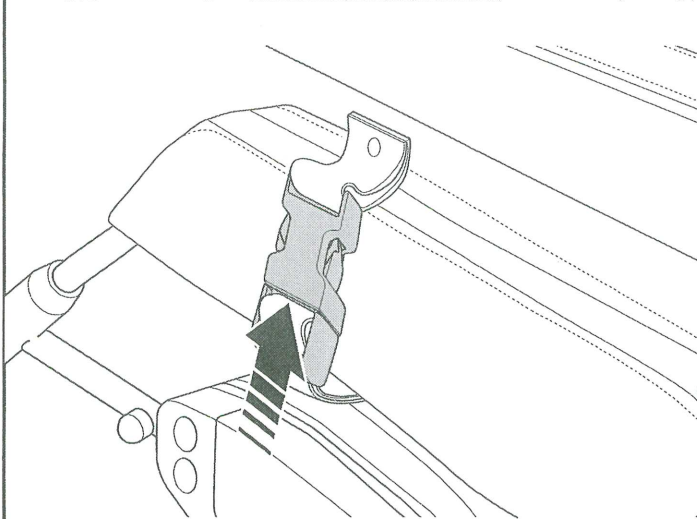

- GR** Σπρώξτε προς τα κάτω τη βαλίτσα με μια ελαφριά ολισθαίνουσα κίνηση δεξιά και αριστερά, όπως φαίνεται στην εικόνα.

Το σημάδι σωστής αγκίστρωσης της βαλίτσας στο στηρίγμα, είναι το ΚΛΙΚ κουμπώματος του ελατηρίου του μοχλού του συστήματος αγκίστρωσης.

⚠ Μετά το κλικ, βεβαιωθείτε με το χέρι ότι ο μοχλός αγκίστρωσης της βαλίτσας, επέστρεψε στη φυσιολογική του θέση.

Κλείστε την ασφάλεια της τσέπης που προηγουμένως είχατε ανοίξει περνώντας εξωτερικά από την κεντρική τραβέρσα του στηρίγματος της βαλίτσας, όπως υποδεικνύεται στην εικόνα.

Μπλοκάρετε, από την εσωτερική πλευρά της βαλίτσας, το σύστημα αγκίστρωσης με το παρεχόμενο ειδικό κλειδί.

Επαναλάβετε την ενέργεια αγκίστρωσης για τη βαλίτσα στην αντίθετη πλευρά.

⚠ Πριν ξεκινήσετε βεβαιωθείτε ότι το σύστημα αγκίστρωσης-απαγκίστρωσης είναι μπλοκαρισμένο με το κλειδί και ότι οι βαλίτσες είναι κλειστές.

Για να αφαιρέσετε τη βαλίτσα από το σύνδεσμο, ελευθερώστε το σύστημα αγκίστρωσης-απαγκίστρωσης με το κλειδί, ελευθερώστε την ασφάλεια της τσέπης, πιέστε το επάνω τμήμα του μοχλού αγκίστρωσης βαλίτσας προς τα μέσα, σηκώστε τη βαλίτσα.

ΔΥΝΑΤΟΤΗΤΑ ΦΟΡΤΩΣΗΣ ΒΑΛΙΤΣΑΣ 5 kg.

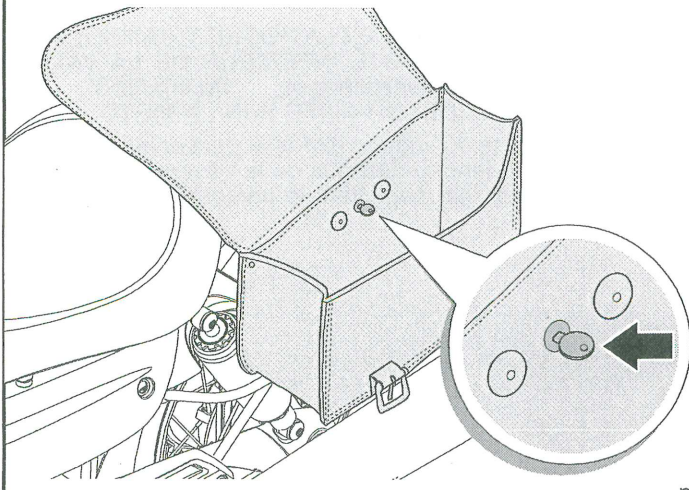

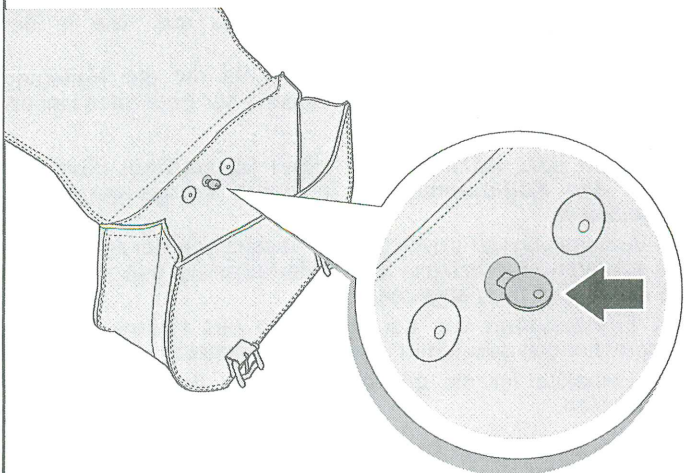

GB SIDE PANNIERS FITTING ON ELDORADO

Make sure that the lever of the left pannier hook-unhook system is released, if necessary act from the inside of the pannier with the key supplied in the kit.

Release the lock of the bag on the pannier and place the lower strap length with the trident above the hook system as indicated in the figure.

⚠ THE RED INSERT AND THE TRIANGULAR BAG ON THE PANNIER INSIDE (hook-unhook side) INDICATES THE FRONT DIRECTION OF THE PANNIER ON THE MOTORCYCLE.

Approach the pannier to the side support and pass the strap length with the trident under the central crosspiece of the pannier support observing the passage indicated in the figure.

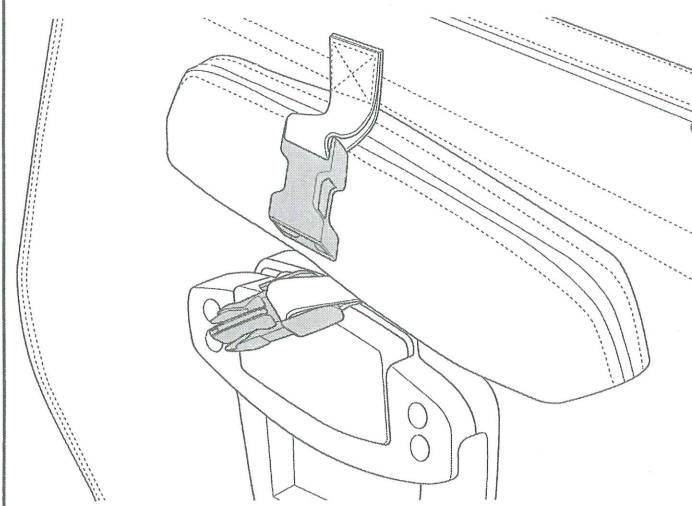

I MONTAGGIO VALIGIE LATERALI SU ELDORADO

Assicurarsi che la leva del sistema di aggancio-sgancio della valigia SX sia libero, eventualmente agire dall'interno della valigia con la chiave in dotazione al kit.

Liberare il bloccaggio della tasca sulla valigia e posizionare il tratto di cinghia inferiore con il tridente sopra il sistema di aggancio come indicato in figura.

⚠ IL RIPORTO ROSSO E LA TASCA TRIANGOLARE PRESENTI SUL LATO INTERNO DELLA VALIGIA (lato aggancio-sgancio), INDICANO LA DIREZIONE ANTERIORE DELLA VALIGIA SULLA MOTO.

Avvicinare la valigia al supporto laterale e passare il tratto di cinghia con il tridente al di sotto del traverso centrale del supporto valigia rispettando il percorso indicato in figura.

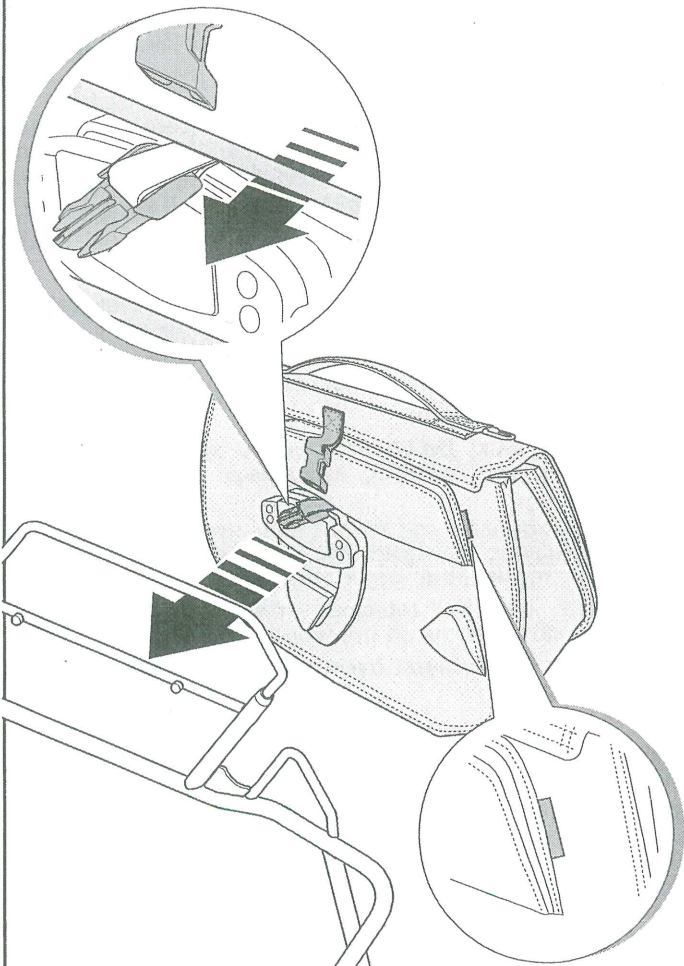

F MONTAGE DES VALISES LATÉRALES SUR ELDORADO

Veiller à ce que le levier du système d'accrochage-décrochage de la valise G soit libre, éventuellement agir depuis l'intérieur de la valise avec la clé fournie avec le kit.

Débloquer la poche sur la valise et placer le tronçon de sangle inférieure avec le trident sur le système d'accrochage comme indiqué sur la figure.

⚠ L'INDICATION ROUGE ET LA POCHÉ TRIANGULAIRE PRÉSENTES SUR LE CÔTÉ INTÉRIEUR DE LA VALISE (côté accrochage-décrochage), INDIQUENT LA DIRECTION AVANT DE LA VALISE SUR LA MOTO.

Approcher la valise au support latéral et passer le tronçon de sangle avec le trident au-dessous de la traverse centrale du support de valises en respectant le parcours indiqué sur la figure.

D EINBAU DER SEITENKOFFER AUF ELDORADO

Sicherstellen, dass der Hebel des Systems zum Einhaken/Aushaken des linken Koffers gelöst ist, eventuell vom Inneren des Koffers mit dem vom Satz gelieferten Schlüssel einwirken.

Die Verriegelung der Tasche auf dem Koffer lösen und die untere Verstelleinrichtung des Gurts mit dem Dreizack über dem Einhakensystem positionieren, wie in der Abbildung angezeigt.

⚠ DIE ROTE EINLAGE UND DIE DREIECKIGE TASCHE AUF DER INNENSEITE DES KOFFERS (Seite des Einhakens/Aushakens), ZEIGEN DIE VORDERE AUSRICHTUNG DES KOFFERS AUF DEM MOTORRAD AN.

Den Koffer der seitlichen Halterung annähern und die Verstelleinrichtung des Gurtes mit dem Dreizack unter dem mittleren Querbalken der Kofferhalterung durchziehen, dabei den in der Abbildung angegebenen Verlauf einhalten.

E MONTAJE DE LAS MALETAS LATERALES EN ELDORADO

Asegurarse de que la palanca del sistema de enganche-desenganche de la maleta IZQ no esté bloqueada, si fuese necesario, accionar desde el interior de la maleta con la llave suministrada en el kit.

Liberar el bloqueo del compartimento de la maleta y posicionar el tramo de correa inferior con el tridente sobre el sistema de enganche como se indica en la figura.

⚠ LA APLICACIÓN ROJA Y EL COMPARTIMENTO TRIANGULAR DEL LADO INTERIOR DE LA MALETA (lado enganche-desenganche), INDICAN LA DIRECCIÓN DELANTERA DE LA MALETA EN LA MOTO.

Acercar la maleta al soporte lateral y pasar el tramo de correa con el tridente por debajo del travesaño central del soporte de la maleta respetando el recorrido que se indica en la figura.

GR

ΣΥΝΑΡΜΟΛΟΓΗΣΗ ΠΛΕΥΡΙΚΩΝ ΒΑΛΙΤΣΩΝ ΣΤΟ ELDORADO

Βεβαιωθείτε ότι ο μοχλός του συστήματος αγκίστρωσης-απαγκίστρωσης της αριστερής βαλίτσας είναι ελεύθερος, ενδεχομένως χρησιμοποιήστε από το εσωτερικό της βαλίτσας το παρεχόμενο κλειδί με το kit.

Ελευθερώστε την ασφάλιση της τσέπης στη βαλίτσα και τοποθετήστε το τμήμα του κάτω ιμάντα με την τρίαίνα πάνω από το σύστημα αγκίστρωσης όπως φαίνεται στην εικόνα.

⚠ ΤΟ ΚΟΚΚΙΝΟ ΔΙΑΚΟΣΜΗΤΙΚΟ ΚΑΙ Η ΤΡΙΓΩΝΗ ΤΣΕΠΗ ΠΟΥ ΥΠΑΡΧΟΥΝ ΣΤΗΝ ΕΣΩΤΕΡΙΚΗ ΠΛΕΥΡΑ ΤΗΣ ΒΑΛΙΤΣΑΣ (πλευρά αγκίστρωσης-απαγκίστρωσης), ΥΠΟΔΕΙΚΝΥΕΙ ΤΗΝ ΕΜΠΡΟΣΘΙΑ ΚΕΤΕΥΘΥΝΣΗ ΤΗΣ ΒΑΛΙΤΣΑΣ ΣΤΗ ΜΟΤΟΣΙΚΛΕΤΑ.

Πλησιάστε τη βαλίτσα στο πλαϊνό στήριγμα και περάστε το κομμάτι του ιμάντα με την τρίαίνα κάτω από την κεντρική

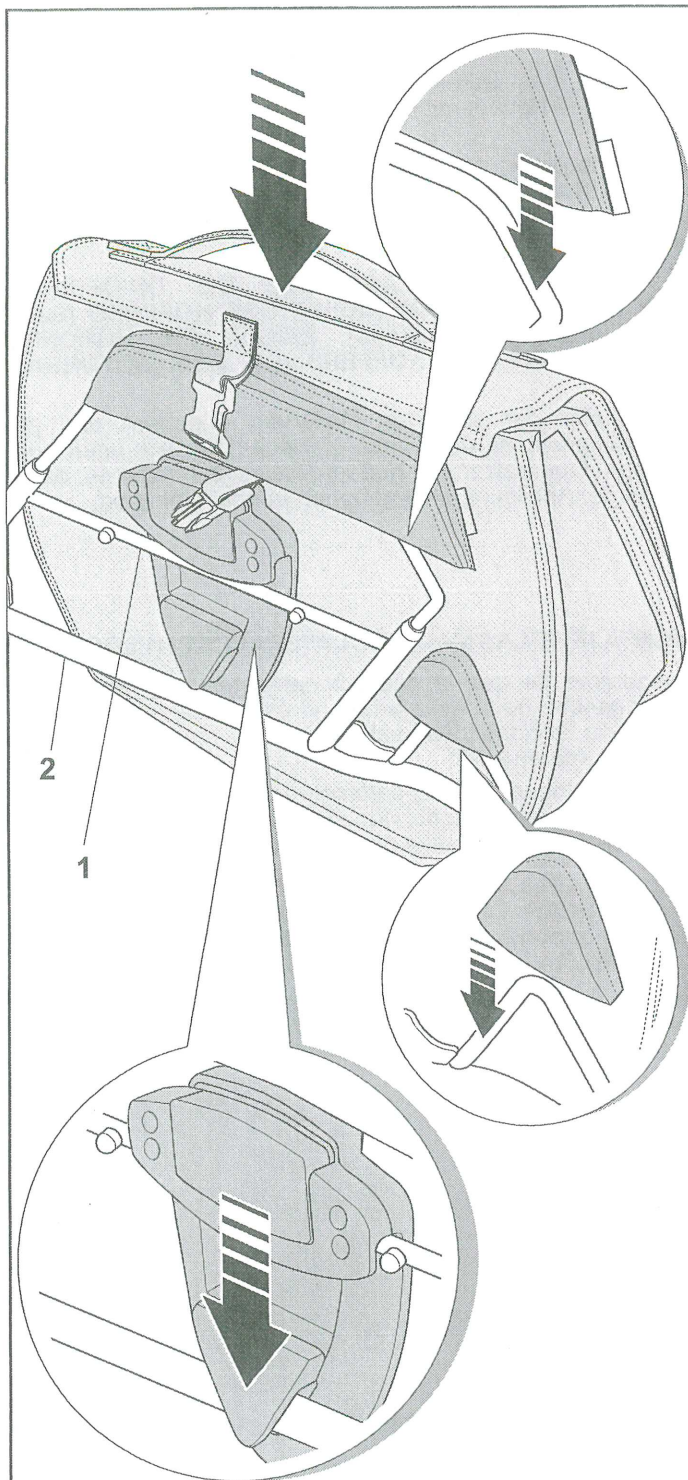

GB Place the pannier hook-unhook system on the lower cross piece 1 and central cross piece 2 of the support and make sure to insert the fittings in the appropriate bags on the pannier.

Push the pannier with a slight swinging movement to the right and left down, as indicated in the figure.

I Posizionare il sistema di aggancio-sgancio della valigia sul traverso inferiore 1 e traverso centrale 2 del supporto assicurandosi di inserire gli attacchi nelle apposite tasche presentisulla valigia.

Spingere verso il basso la valigia esercitando un leggero movimento oscillante a dx e sx, come indicato in figura.

F Monter le système d'accrochage-décrochage de la valise sur la traverse inférieure 1 et la traverse centrale 2 du support en s'assurant d'insérer les attaches dans les poches correspondantes de la valise.

Pousser vers le bas la valise en exerçant un léger mouvement oscillant à D et à G, comme indiqué sur la figure.

D Das System zum Einhaken/Aushaken des Koffers auf dem unteren Querbalken 1 und dem mittleren Querbalken 2 der Halterung positionieren und darauf achten, die Verbindungen in die entsprechenden Taschen des Koffers einzuführen.

Drücken Sie den Koffer nach unten und üben Sie eine leichte Schwingbewegung nach rechts und links aus, wie in der Abbildung angezeigt.

E Colocar el sistema de enganche-desenganche de la maleta en el travesaño inferior 1 y en el travesaño central 2 del soporte, asegurándose de colocar las fijaciones en los compartimentos de la maleta.

Llevar hacia abajo la maleta ejerciendo un ligero movimiento oscilante a derecha e izquierda, como se indica en la figura.

GR τραβέρσα του στηρίγματος βαλίτσας τηρώντας τη διαδρομή που υποδεικνύεται στην εικόνα.

Τοποθετήστε το σύστημα αγκίστρωσης-απαγκίστρωσης της βαλίτσας στην κάτω τραβέρσα 1 και την κεντρική τραβέρσα 2 του στηρίγματος και βεβαιωθείτε ότι τοποθετήσατε τους συνδέσμους στις ειδικές θήκες που υπάρχουν στη βαλίτσα.

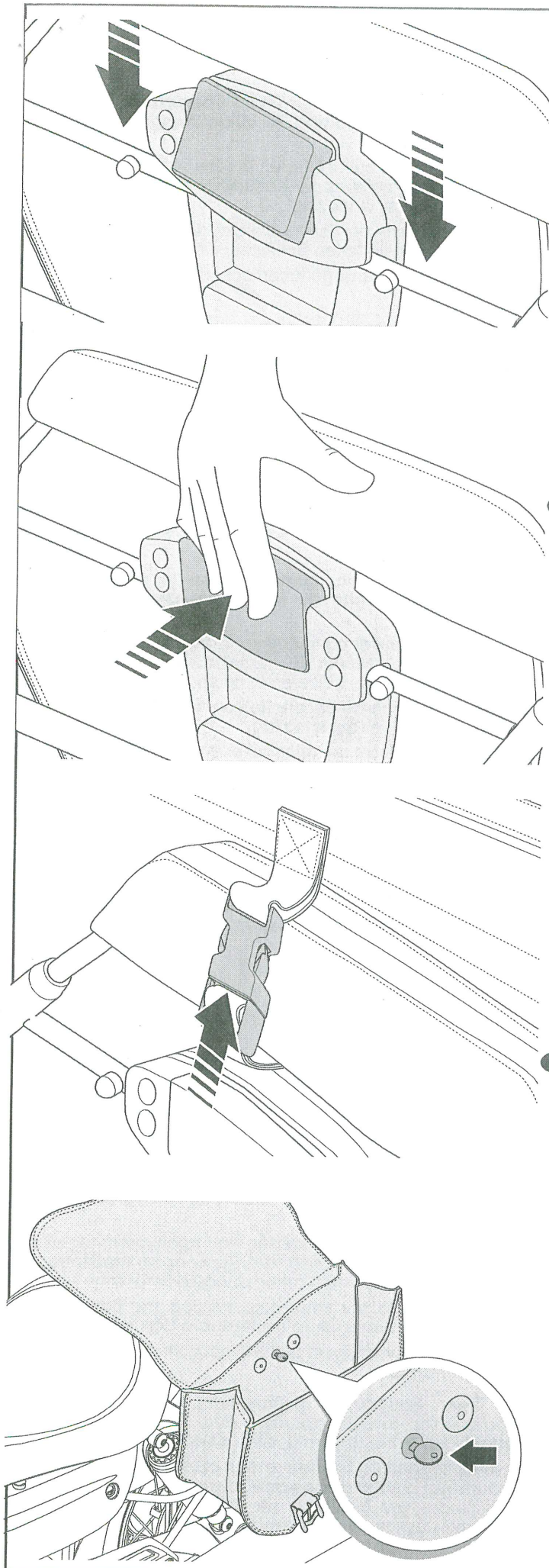

GB The signal for the correct hook of the pannier with the support is the **CLICK** of the spring snap of the hook system lever.

⚠ After the click, manually check that the pannier hook lever has returned to its normal position.

Close the previously opened pocket from the outside of the central cross piece of the pannier support, as indicated in the figure.

Lock the hook system from the inside of the pannier using the special key supplied.

Repeat the hooking for the pannier on the opposite side.

⚠ Before starting, make sure that the hook/unhook system is locked with the key and that the panniers are closed.

To remove the pannier from the fitting, release the hook-unhook system with the key, release the bag lock, press the pannier hook lever inwards and lift the pannier.

I Il segnale del corretto aggancio della valigia con il supporto, è il **CLICK** dello scatto della molla della leva del sistema di aggancio.

⚠ Dopo il click, verificare con la mano che la leva dell'aggancio valigia, sia ritornata in posizione naturale.

Chiudere il bloccaggio della tasca precedentemente aperto passando dall'esterno del traverso centrale del supporto valigia, come indicato in figura.

Bloccare, dal lato interno della valigia, il sistema di aggancio con l'apposita chiave in dotazione.

Ripetere l'operazione di aggancio per la valigia del lato opposto.

⚠ Prima della partenza assicurarsi che il sistema di aggancio sgancio sia bloccato a chiave e che le valigie siano chiuse.

Per rimuovere la valigia dall'attacco, liberare il sistema di aggancio-sgancio tramite la chiave, liberare il bloccaggio della tasca, premere la leva dell'aggancio valigia verso l'interno, sollevare la valigia.

F Le signal de l'accrochage correct de la valise au support et le son (**CLICK**) du dé clic effectué par le ressort du levier du système d'accrochage.

⚠ Après le dé clic, vérifier avec la main si le levier du système d'accrochage de la valise est retourné dans sa position habituelle.

Fermer le blocage de la poche précédemment ouvert en passant depuis l'extérieur de la traverse centrale du support de valises, comme indiqué sur la figure.

Bloquer, du côté intérieur de la valise, le système d'accrochage avec la clé appropriée livrée de série.

Répéter l'opération d'accrochage pour la valise du côté opposé.

⚠ Avant de partir, veiller à ce que le système d'accrochage-dé crochage soit bloqué à clé et que les valises soient fermées.

Pour déposer la valise de l'attache, libérer le système d'accrochage-dé crochage à l'aide de la clé, débloquent la poche, appuyer sur la du levier du système d'accrochage de la valise vers l'intérieur, soulever la valise.

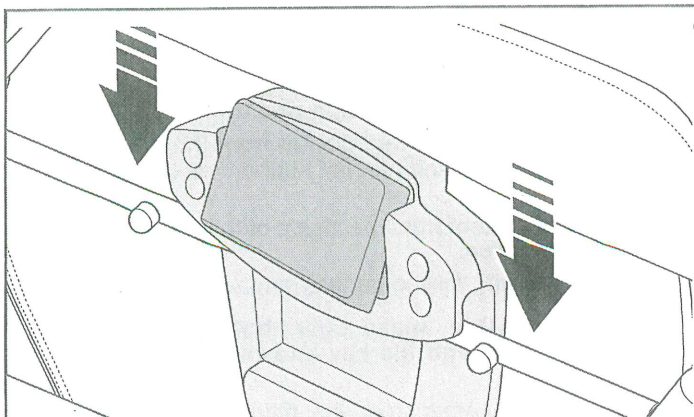

D Die Bestätigung, dass der Koffers korrekt mit der Halterung einhakt, ist ein KLICK des Zuschnappens der Feder des Hebels des Einhakensystems.

⚠ Nach dem Klick mit der Hand überprüfen, dass der Hebel der Koffereinhakung in seine Ausgangsposition zurückkehrt.

Die Verriegelung der zuvor offenen Tasche von der Außenseite des mittleren Querbalkens der Kofferhalterung aus schließen, wie in der Abbildung angezeigt.

Das Einhakensystem von der Innenseite des Koffers mit dem entsprechenden gelieferten Schlüssel verriegeln.

Das Einhängen für die gegenüberliegende Seite des Koffers wiederholen.

⚠ Vor der Abfahrt sicherstellen, dass das System zum Einhängen/Aushängen mit dem Schlüssel verriegelt ist und dass die Koffer geschlossen sind.

Zur Entfernung des Koffers aus dem Einsatz, das System zum Einhängen/Aushängen mittels des Schlüssels freigeben, die Verriegelung der Tasche lösen, den Hebel der Koffereinhakung nach innen drücken und den Koffer hochheben.

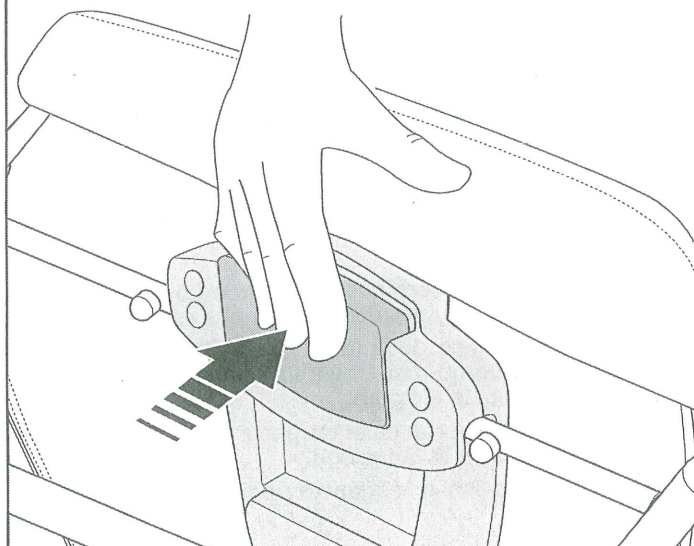

E La señal de que la maleta se enganchó correctamente en el soporte es el CLIC de disparo del muelle de la palanca del sistema de enganche.

⚠ Después del clic, controlar con la mano que la palanca del enganche de la maleta haya vuelto a la posición natural.

Cerrar el bloqueo del compartimento abierto anteriormente pasando desde el exterior del travesaño central del soporte de la maleta, como se indica en la figura.

Bloquear el sistema de enganche con la llave suministrada, desde el lado interior de la maleta.

Repetir la operación de enganche en la maleta del lado opuesto.

⚠ Antes de emprender la marcha asegurarse de que el sistema de enganche esté bloqueado con llave y que las maletas estén cerradas.

Para extraer la maleta de la fijación, liberar el sistema de enganche-desenganche mediante la llave, liberar el bloqueo del compartimento, presionar la palanca del enganche de la maleta hacia el interior y levantar la maleta.

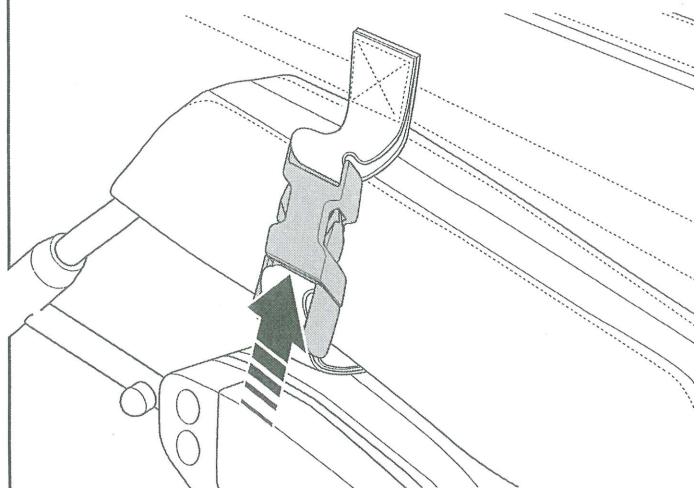

GR Σπρώξτε προς τα κάτω τη βαλίτσα με μια ελαφριά ολισθαίνουσα κίνηση δεξιά και αριστερά, όπως φαίνεται στην εικόνα.

Το σημάδι σωστής αγκίστρωσης της βαλίτσας στο στηρίγμα, είναι το ΚΛΙΚ κουμπώματος του ελατηρίου του μοχλού του συστήματος αγκίστρωσης.

⚠ Μετά το κλικ, βεβαιωθείτε με το χέρι ότι ο μοχλός αγκίστρωσης της βαλίτσας, επέστρεψε στη φυσιολογική του θέση.

Κλείστε την ασφάλιση της τσέπης που προηγουμένως είχατε ανοίξει περνώντας εξωτερικά από την κεντρική τραβέρσα του στηρίγματος της βαλίτσας, όπως υποδεικνύεται στην εικόνα.

Μπλοκάρετε, από την εσωτερική πλευρά της βαλίτσας, το σύστημα αγκίστρωσης με το παρεχόμενο ειδικό κλειδί.

Επαναλάβετε την ενέργεια αγκίστρωσης για τη βαλίτσα στην αντίθετη πλευρά.

⚠ Πριν ξεκινήσετε βεβαιωθείτε ότι το σύστημα αγκίστρωσης απαγκίστρωσης είναι μπλοκαρισμένο με το κλειδί και ότι οι βαλίτσες είναι κλειστές.

Για να αφαιρέσετε τη βαλίτσα από το σύνδεσμο, ελευθερώστε το σύστημα αγκίστρωσης-απαγκίστρωσης με το κλειδί, ελευθερώστε την ασφάλεια της τσέπης, πιέστε το επάνω τμήμα του μοχλού αγκίστρωσης βαλίτσας προς τα μέσα και σηκώστε τη βαλίτσα.

